

EXTRUSORA AL VACÍO MONOBLOQUE

Modelo MVMB

La Extrusora al Vacío Monoblock Bonfanti MVMB es ideal para cerámicas que necesiten una producción entre 7 a 60 ton/h de material extrusado en húmedo. Máquina dimensionada para soportar trabajos pesados. Atiende a todos los tipos de producción cerámica tales como galleta para tejas prensadas y tejas extrusadas, pisos extrusados, ladrillos, bloques estructurales, bloques de veda y losas de forro. De líneas modernas y construcción robusta permite alta producción con óptima calidad y bajo costo de mantenimiento.

Fácil acceso a todas las partes móviles, tales como engranajes, ejes y rodamientos, bien como su cuello en dos mitades y boca articulada posibilitan fácil cambio de las camisas y de los sinfines.



Funcionamiento

Con sus tres ejes accionados con un único motor, de forma sincronizada, permite que la materia prima beneficiada sea introducida en un mezclador de gran eficiencia, iniciando la compresión entre las palas hasta los sinfines de pré-compresión comprimiendo el material y forzándolo a pasar a través de las aperturas frontales cónicas, creando una perfecta estanquedad, fraccionando en el momento de la entrada en la cámara de vacío. La materia prima fragmentada entra en la cámara de vacío donde hay una aspiración de aire en la parte superior que asegura un perfecto desarenamiento de la masa, y caladores sincronizados con el sinfín de extrusión inferior lo alimentan de forma eficiente para que haya la extrusión de la materia prima a través de la boquilla, responsable por la conformación del producto cerámico.

Datos Técnicos

MODELO	PRODUCCIÓN EN HÚMEDO	DIÁMETRO SINFIN-CÓNICO	DIÁMETRO SINFIN-PARARELO	POTENCIA	PESO LÍQUIDO

MVMB 400	13 a 18 t/h	400/350 mm	400 mm	100/150 HP	7000 Kg
MVMB 450	18 a 28 t/h	450/400 mm	450 mm	150/200 HP	9300 Kg
MVMB 500	28 a 38 t/h	500/450 mm	500 mm	250/300 HP	13000 Kg
MVMB 600	38 a 60 t/h	600/550 mm	600 mm	350/400 HP	23000 Kg

Dimensiones en mm

MODELO	A	B	C	D	E	F	G	H	I	J	K
MVMB 400	5720	1500	1620	3480	2240	940	640	980	1570	900	592
MVMB 450	6020	1700	1710	3650	2370	1060	690	1020	1660	900	622
MVMB 500	6650	1800	1790	3990	2660	1180	730	1060	1750	1000	652
MVMB 600	8700	2270	2200	4800	2900	1425	868	1332	2220	1345	790

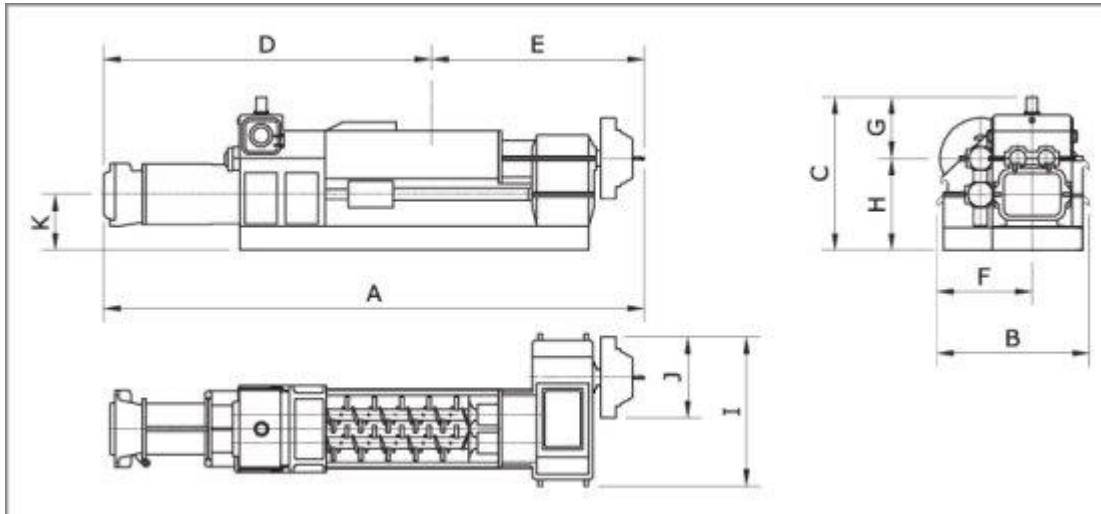

Nota: Las producciones horarias son estimadas y se refieren al peso del material húmedo. Las producciones indicadas arriba se refieren las condiciones ideales de trabajo, pudiendo sufrir variaciones dependiendo de las características y de la granulometría de las arcillas procesadas. La Mecánica Bonfanti S.A. se reserva el derecho de alterar las características técnicas de sus equipos sin aviso previo.

Detalles Constructivos

Carcaza en hierro fundido especial.
 Caja de engranajes con eficiente sistema de veda evitando contaminación con polvo y humedad.
 Engranajes y piñones en acero liga tratados térmicamente.
 Eje inferior y mezcladores proveídos de guantes de acoplamiento.
 Sistema de seguridad eléctrico para parada de emergencia instantánea.
 Lubricación de todas las partes de la máquina asegurada por lubricación forzada motorizada y baño de aceite.
 Filtro y bomba de aceite motorizada instalada en la parte externa con motorización independiente.
 Sistema de lubricación equipado con protección automática contra falta de aceite.
 Calcaores con bordas reemplazables.
 Caja mezcladora, calcadora y extrusora protegidas con camisas reemplazables.
 Palas mezcladoras especiales de mejor rendimiento.
 Embrague neumático con anillo de caucho de larga durabilidad y fácil reglaje.
 Bomba de vacío de alto rendimiento.
 Boca articulada.